

Rendons à César ce qui appartient à ... quelqu'un d'autre, je n'ai pas inventé ce merveilleux truc !

Cet accessoire très utile se trouve chez tous les loueurs, particulièrement Anglo-Saxons, où dans la bijoute de beaucoup de techniciens cinéma.

Putty Knife ou en français **Couteau à Enduire** !

Pas besoin de plan ou de schéma compliqué pour comprendre sa fabrication.

Allez chez votre revendeur favori d'outillage, achetez un couteau à enduire avec une lame de 8 ou 10 cm. Prenez un modèle de bonne qualité avec un manche riveté et en Inox. Dans le trou qui sert habituellement à accrocher l'engin à un clou sur votre établi, fixez à l'aide d'une vis un spigot de 16mm ou à défaut un morceau de rond d'aluminium de diamètre 16mm. Si vous n'avez pas de tour à métaux pour faire l'épaulement obligatoire pour éviter à vos projecteurs de glisser, Mettez le dans la perceuse et "tournez" le avec une lime ! C'est plus long, moins propre mais ça marche.



Perçage diam. 5mm
pour taraudage M6

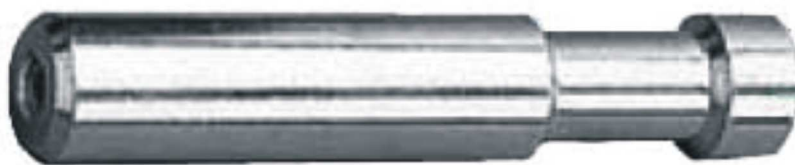
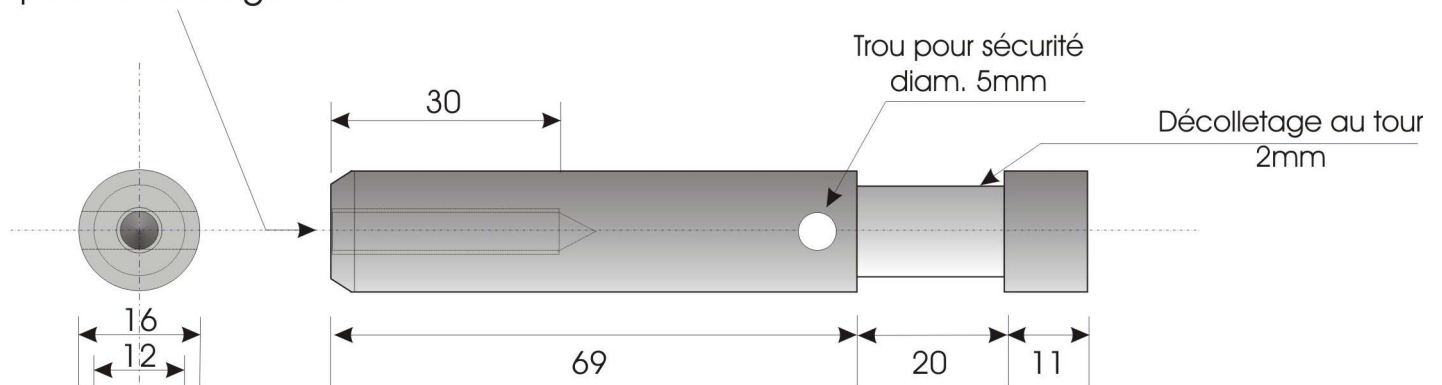

L'utilisation se passe de commentaire ! Jetez un oeil à ces quelques photos !



La moindre fissure, la plus petite fente, vous permettra d'accrocher un projecteur (léger) ou encore un microphone.

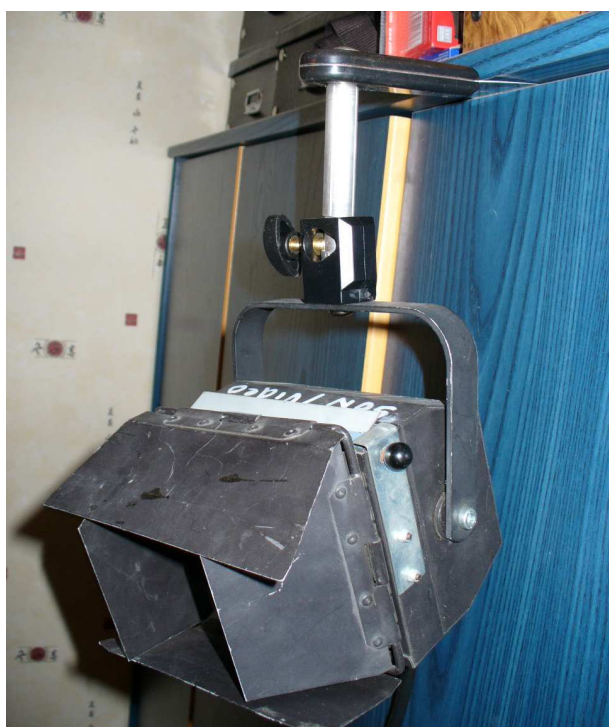

Bonne bricole
J.C ROLLAND